



**Aire acondicionado portátil Whynter de 10,000 BTU, tamaño compacto**

**Modelo #: ARC-102CS**

**MANUAL DE INSTRUCCIONES**



Felicitaciones por su nuevo producto Whynter. Para garantizar un funcionamiento adecuado, lea atentamente este manual de instrucciones antes usando este producto. Guarde este manual en un lugar seguro para consultarlo en el futuro.

# Tabla de contenido

## Precauciones de seguridad

Precauciones de seguridad.....	03
--------------------------------	----

## Instrucciones de instalación

Preparación.....	10
Aviso de diseño.....	10
Rango de temperatura ambiente para el funcionamiento de la unidad.....	11
Instalación de la manguera de escape.....	11
Elegir la ubicación adecuada.....	11
Información de calificación energética.....	11
Herramientas necesarias.....	13
Accesorios.....	13
Kit de instalación de ventanas.....	14
Instalación.....	16

## Instrucciones de operación

Funciones del panel de control.....	14
Instrucciones de operación.....	18
Otras características.....	19

## Mantenimiento

Precauciones de seguridad.....	21
Limpieza del filtro de aire.....	21
Limpieza de la unidad.....	21
Guarde la unidad cuando no esté en uso.....	21

## Consejos para solucionar problemas

Consejos para solucionar problemas.....	22 - 23
---	---------

## Precauciones de seguridad

Lea las precauciones de seguridad antes del funcionamiento y la instalación.

Para evitar la muerte o lesiones al usuario o a otras personas, así como daños materiales, deben seguirse las siguientes instrucciones. El funcionamiento incorrecto debido a la ignorancia de las instrucciones puede causar la muerte, daños o lesiones.



### ADVERTENCIA

**Este símbolo indica la posibilidad de lesiones personales o pérdida de vidas.**



### PRECAUCIÓN

**Este símbolo indica la posibilidad de daños a la propiedad o consecuencias graves.**



### ADVERTENCIA

- La instalación debe realizarse de acuerdo con las instrucciones de instalación. Una instalación incorrecta puede provocar fugas de agua, descargas eléctricas o incendios.
- Utilice únicamente los accesorios y piezas incluidos y las herramientas especificadas para la instalación. El uso de piezas no estándar puede provocar fugas de agua, descargas eléctricas, incendios y lesiones o daños a la propiedad.
- Asegúrese de que el tomacorriente que está utilizando esté conectado a tierra y tenga el voltaje adecuado. El cable de alimentación está equipado con un enchufe de conexión a tierra de tres clavijas para protegerlo contra descargas eléctricas. La información sobre el voltaje se puede encontrar en la placa de identificación de la unidad.
- Su unidad debe usarse en un receptáculo de pared con conexión a tierra adecuada. Si el receptáculo de pared que desea utilizar no está adecuadamente conectado a tierra o protegido por un fusible o disyuntor de retardo (el fusible o disyuntor necesario está determinado por la corriente máxima de la unidad. La corriente máxima se indica en la placa de identificación ubicada en la unidad ), haga que un electricista calificado instale el receptáculo adecuado.
- Instale la unidad sobre una superficie plana y resistente. De lo contrario, se podrían producir daños o ruidos y vibraciones excesivos.
- La unidad debe mantenerse libre de obstrucciones para garantizar un funcionamiento adecuado y mitigar los riesgos de seguridad.
- No modifique la longitud del cable de alimentación ni utilice un cable de extensión para alimentar la unidad.
- No comparta un solo tomacorriente con otros aparatos eléctricos. Un suministro de energía inadecuado puede provocar un incendio o una descarga eléctrica.
- No instale su aire acondicionado en una habitación húmeda como un baño o cuarto de lavado. Demasiada exposición al agua puede provocar un cortocircuito en los componentes eléctricos.
- No instale la unidad en un lugar que pueda estar expuesto a gas combustible, ya que esto podría provocar un incendio.

La unidad dispone de ruedas para facilitar su desplazamiento. Asegúrese de no utilizar las ruedas sobre alfombras gruesas ni para rodar objetos, ya que podrían provocar que se vuelque.

- No opere una unidad que se haya caído o dañado.
- El aparato con calentador eléctrico deberá tener al menos 3 pies de espacio para los materiales combustibles.
- No toque la unidad con las manos mojadas o húmedas o cuando esté descalzo.
- Si el aire acondicionado se cae durante el uso, apáguelo y desconéctelo de la fuente de alimentación principal inmediatamente. Inspeccione visualmente la unidad para asegurarse de que no haya daños. Si sospecha que la unidad ha resultado dañada, comuníquese con un técnico o con el servicio de atención al cliente para obtener ayuda.

- En caso de tormenta, se debe cortar la energía para evitar daños a la máquina debido a rayos.
- Su aire acondicionado debe usarse de tal manera que esté protegido de la humedad. por ejemplo, condensación, salpicaduras de agua, etc. No coloque ni guarde su aire acondicionado en un lugar donde pueda caerse o ser arrastrado al agua o a cualquier otro líquido. Desenchufe inmediatamente si esto ocurre.
- Todo el cableado debe realizarse estrictamente de acuerdo con el diagrama de cableado ubicado dentro de la unidad.
- La placa de circuito (PCB) de la unidad está diseñada con un fusible para brindar protección contra sobrecorriente. Las especificaciones del fusible están impresas en la placa de circuito, tales como: T 3,15A/250V, etc.
- Cuando la función de drenaje de agua no esté en uso, mantenga firmes los tapones de drenaje superior e inferior. y conectado a la unidad para prevenir asfixia.



## PRECAUCIÓN

- Este aparato no está diseñado para ser utilizado por personas (incluidos niños) con capacidades físicas, sensoriales o mentales reducidas o con falta de experiencia y conocimientos, a menos que hayan recibido supervisión o instrucciones sobre el uso del aparato por parte de una persona responsable de su seguridad. Los niños deben ser vigilados para asegurarse de que no juegan con el aparato. Los niños deben estar vigilados en todo momento alrededor del aparato.
- Si el cable de alimentación está dañado, debe ser reemplazado por el fabricante, su agente de servicio o personas igualmente calificadas para evitar riesgos.
- Antes de proceder a la limpieza u otras operaciones de mantenimiento, desconecte el aparato de la red eléctrica.
- No retire ninguna cubierta fija. Nunca utilice este aparato si no funciona correctamente o si se ha caído o dañado.
- No pase el cable debajo de la alfombra. No cubra el cable con alfombras, tapetes o coberturas similares. No pase el cable por debajo de muebles o electrodomésticos. Coloque el cable lejos del tráfico y donde no pueda tropezarse con él.
- No utilice la unidad si el cable, el enchufe, el fusible o el disyuntor están dañados. Devuélvalo a un servicio técnico autorizado para su revisión y/o reparación.
- Para reducir el riesgo de incendio o descarga eléctrica, no utilice este ventilador con ningún dispositivo de control de velocidad de estado sólido.
- El aparato se instalará de acuerdo con las normas nacionales de cableado
- Póngase en contacto con el fabricante o con el servicio técnico autorizado para obtener información sobre la reparación o el mantenimiento de esta unidad.
- Póngase en contacto con el fabricante o con un instalador autorizado si tiene dudas sobre la instalación de esta unidad.
- No cubra ni obstruya las rejillas de entrada o salida.
- No utilice este producto para funciones distintas a las descritas en este manual de instrucciones.
- Antes de limpiar, apague la alimentación y desenchufe la unidad.
- Desconecte la energía si de ella salen sonidos, olores o humo extraños. y comuníquese con el fabricante o el técnico de servicio autorizado para obtener ayuda.
- No presione los botones del panel de control con nada más que los dedos.
- No retire ninguna cubierta fija. Comuníquese con el fabricante o con un técnico de servicio autorizado si esto no funciona correctamente o si se ha caído o dañado.
- No opere ni detenga la unidad insertando o desconectando el enchufe del cable de alimentación.

- No utilice productos químicos peligrosos para limpiar o entrar en contacto con la unidad. No utilice la unidad en presencia de sustancias o vapores inflamables como alcohol, insecticidas, gasolina, etc.
- Transporte siempre el acondicionador de aire en posición vertical y colóquelo sobre una superficie estable y nivelada durante su uso.
- Diríjase siempre al fabricante o a un servicio técnico autorizado para que una persona cualificada efectúe las reparaciones utilizando piezas recomendadas u obtenidas por el fabricante.
- Sujete el enchufe por la cabeza de la clavija de alimentación al sacarlo.
- Apague el producto cuando no lo utilice.



## ADVERTENCIA

- No utilice medios para acelerar el proceso de descongelación o para limpiar, distintos de los recomendados por el fabricante.
- El aparato debe almacenarse en una habitación sin fuentes de ignición en funcionamiento continuo (por ejemplo: llamas abiertas, un aparato de gas en funcionamiento o un calefactor eléctrico en funcionamiento).
- No perforar ni quemar.
- Tenga en cuenta que los refrigerantes pueden no contener olor.
- El aparato debe ser instalado, operado y almacenado en una habitación con una superficie de suelo acorde con la cantidad de refrigerante a cargar. Para obtener información específica sobre el tipo de refrigerante y la cantidad, consulte la etiqueta correspondiente del propio aparato. Cuando existan diferencias entre la etiqueta y el manual en cuanto a la Min. Cuando existan diferencias entre la etiqueta y el manual sobre la descripción de la superficie mínima de la sala, prevalecerá la descripción de la etiqueta.





## CUMPLIMIENTO DE SEGURIDAD

- Deberá respetarse la normativa nacional sobre gases.
- Mantenga las aberturas de ventilación libres de obstrucciones.
- El aparato debe almacenarse de forma que no se produzcan daños mecánicos.
- Advertencia de que el aparato debe almacenarse en una zona bien ventilada donde el tamaño de la habitación corresponda a la superficie de la sala especificada para el funcionamiento.
- Toda persona que trabaje o intervenga en un circuito de refrigerante deberá estar en posesión de un certificado válido de una autoridad de evaluación acreditada por la industria, que autorice su competencia para manipular refrigerantes de forma segura de acuerdo con una especificación de evaluación reconocida por la industria.
- El mantenimiento sólo se realizará según las recomendaciones del fabricante del equipo. El mantenimiento y las reparaciones que requieran la asistencia de otro personal cualificado se llevarán a cabo bajo la supervisión de la persona competente en el uso de refrigerantes inflamables.
- Por favor, siga cuidadosamente las instrucciones para manipular, instalar, limpiar y realizar el mantenimiento del aire acondicionado para evitar cualquier daño o peligro. En el acondicionador de aire se utiliza el refrigerante inflamable R32. Cuando realice el mantenimiento o deseche el aire acondicionado, el refrigerante (R32) deberá recuperarse adecuadamente y no deberá descargarse directamente al aire.
- Para evitar la ignición del refrigerante inflamable utilizado, no debe haber ningún fuego abierto ni ningún dispositivo como interruptores que puedan generar chispas/arcsos.
- Por favor, siga cuidadosamente las instrucciones para almacenar o mantener el aire acondicionado para evitar que se produzcan daños mecánicos.
- En el aire acondicionado se utiliza refrigerante inflamable -R32. Por favor, siga las instrucciones cuidadosamente para evitar cualquier peligro. Para obtener información específica sobre el tipo de gas y la cantidad, consulte la etiqueta correspondiente en la propia unidad.



Precaución: Riesgo de incendio/materiales inflamables

Explicación de los símbolos mostrados en la unidad (solo para la unidad que adopta refrigerante R32/R290):

	ADVERTENCIA	<b>Este símbolo muestra que este aparato utilizó un refrigerante inflamable. Si el refrigerante se fuga y se expone a una fuente de ignición externa, existe riesgo de incendio.</b>
	PRECAUCIÓN	<b>Este símbolo indica que se debe leer atentamente el manual de funcionamiento.</b>
	PRECAUCIÓN	<b>Este símbolo muestra que el personal de servicio debe manipular este equipo con referencia al manual de instalación.</b>
	PRECAUCIÓN	<b>Este símbolo muestra que hay información disponible, como el manual de funcionamiento o el manual de instalación.</b>

1. Transporte de equipos que contengan refrigerantes inflamables.  
Véanse las normas de transporte.
2. Marcado de los equipos mediante señales.  
Ver normativa local.
3. Eliminación de equipos que utilicen refrigerantes inflamables.  
Véase la normativa nacional.
4. Almacenamiento de equipos/aparatos.  
El almacenamiento de los equipos debe realizarse de acuerdo con las instrucciones del fabricante.
5. Almacenamiento de equipos embalados (sin vender).  
La protección de los embalajes de almacenamiento debe construirse de tal forma que los daños mecánicos que sufran los equipos dentro del embalaje no provoquen una fuga de la carga de refrigerante. El número máximo de equipos permitidos para ser almacenados juntos será determinado por las regulaciones locales.
6. Información sobre el mantenimiento.
  - 1) Comprobaciones en la zona  
Antes de comenzar a trabajar en sistemas que contengan refrigerantes inflamables, es necesario realizar comprobaciones de seguridad para garantizar que se minimiza el riesgo de ignición. Para la reparación del sistema de refrigeración, deberán cumplirse las siguientes precauciones antes de realizar trabajos en el sistema.
  - 2) Procedimiento de trabajo  
Los trabajos se realizarán siguiendo un procedimiento controlado para minimizar el riesgo de presencia de gases o vapores inflamables durante la ejecución de los mismos.
  - 3) Área de trabajo general  
Todo el personal de mantenimiento y otras personas que trabajen en la zona deberán recibir instrucciones sobre la naturaleza del trabajo que se está realizando. Se evitará trabajar en espacios confinados. Se delimitará la zona alrededor del lugar de trabajo. Asegúrese de que las condiciones dentro del área se han hecho seguras mediante el control de material inflamable.
  - 4) Comprobación de la presencia de refrigerante  
Se comprobará la zona con un detector de refrigerante adecuado antes y durante el trabajo, para garantizar que el técnico es consciente de la existencia de atmósferas potencialmente inflamables. Asegúrese de que el equipo de detección de fugas que se utiliza es adecuado para su uso con refrigerantes inflamables, es decir, que no produce chispas, está adecuadamente sellado o es intrínsecamente seguro.

#### 5) Presencia de extintor de incendios.

Si se va a realizar algún trabajo en caliente en el equipo de refrigeración o en cualquiera de sus piezas asociadas, deberá estar disponible un equipo de extinción de incendios adecuado. Tenga un extintor de polvo seco o de CO<sub>2</sub> junto al área de carga.

#### 6) Sin fuentes de ignición

Ninguna persona que realice trabajos relacionados con un sistema de refrigeración que implique exponer cualquier tubería que contenga o haya contenido refrigerante inflamable deberá utilizar fuentes de ignición de tal manera que pueda generar riesgo de incendio o explosión. Todas las posibles fuentes de ignición, incluido el tabaquismo, deben mantenerse lo suficientemente alejadas del lugar de instalación, reparación, desmontaje y eliminación, durante las cuales es posible que se libere refrigerante inflamable al espacio circundante. Antes de realizar el trabajo, se debe inspeccionar el área alrededor del equipo para asegurarse de que no haya peligros inflamables o riesgos de ignición. Se colocarán carteles de prohibido fumar.

#### 7) Área ventilada

Asegúrese de que el área esté al aire libre o que esté adecuadamente ventilada antes de irrumpir en el sistema o realizar cualquier trabajo en caliente. Se mantendrá cierto grado de ventilación durante el período en que se realice el trabajo. La ventilación debe dispersar de forma segura cualquier refrigerante liberado y preferiblemente expulsarlo hacia el exterior, a la atmósfera.

#### 8) Revisiones al equipo de refrigeración.

Cuando se cambien componentes eléctricos, deberán ser adecuados para el propósito y con las especificaciones correctas. En todo momento se seguirán las pautas de mantenimiento y servicio del fabricante. En caso de duda consulte al departamento técnico del fabricante para obtener ayuda. En las instalaciones que utilicen refrigerantes inflamables se aplicarán los siguientes controles:

El tamaño de la carga está de acuerdo con el tamaño de la habitación en la que están instaladas las piezas que contienen refrigerante;

La maquinaria de ventilación y las salidas estén funcionando adecuadamente y no estén obstruidas;

Si se utiliza un circuito de refrigeración indirecto, se deberá verificar la presencia de refrigerante en el circuito secundario;

Las marcas en el equipo siguen siendo visibles y legibles. Marcas y señales que sean ilegibles serán corregidos;

Las tuberías o componentes de refrigeración se instalan en una posición donde es poco probable que queden expuestos a cualquier sustancia que pueda corroer los componentes que contienen refrigerante, a menos que los componentes estén contruidos con materiales que sean inherentemente resistentes a la corrosión o que estén adecuadamente protegidos contra dicha corrosión.

#### 9) Revisiones de dispositivos eléctricos.

La reparación y el mantenimiento de componentes eléctricos incluirán comprobaciones de seguridad iniciales y procedimientos de inspección de componentes. Si existe una falla que pueda comprometer la seguridad, no se conectará ningún suministro eléctrico al circuito hasta que se solucione satisfactoriamente. Si la falla no puede corregirse inmediatamente pero es necesario continuar con la operación, se deberá utilizar una solución temporal adecuada. Esto se informará al propietario del equipo para que todas las partes estén informadas.

Los controles de seguridad iniciales incluirán:

Que los condensadores estén descargados: esto se hará de forma segura para evitar la posibilidad de que se produzcan chispas; Que no haya ningún cableado ni componentes eléctricos activos expuestos durante la carga, recuperación o purga del sistema; Que haya continuidad de unión terrestre.

#### 7. Reparaciones de componentes sellados.

1) Durante las reparaciones de componentes sellados, se desconectarán todos los suministros eléctricos del equipo en el que se esté trabajando antes de retirar las cubiertas selladas, etc. Si es absolutamente necesario mantener el suministro eléctrico del equipo durante el mantenimiento, se colocará un sistema de detección de fugas de funcionamiento permanente en el punto más crítico para advertir de una situación potencialmente peligrosa.

2) Se prestará especial atención a lo siguiente para garantizar que, al trabajar en los componentes eléctricos, no se altere la carcasa de forma que se vea afectado el nivel de protección. Esto incluirá daños en los cables, número excesivo de conexiones, terminales que no se ajusten a las especificaciones originales, daños en las juntas, montaje incorrecto de prensaestopas, etc. Asegúrese de que el aparato está montado de forma segura. Asegúrese de que las juntas o los materiales de sellado no se hayan degradado hasta el punto de que ya no sirvan para impedir la entrada de atmósferas inflamables. Las piezas de recambio deberán ajustarse a las especificaciones del fabricante.

NOTA: El uso de sellante de silicona puede inhibir la eficacia de algunos tipos de equipos de detección de fugas. No es necesario aislar los componentes intrínsecamente seguros antes de trabajar en ellos.

#### 8. Reparación de componentes intrínsecamente seguros

No aplique ninguna carga inductiva o capacitancia permanente al circuito sin asegurarse de que no exceda el voltaje y la corriente permitidos para el equipo en uso. Los componentes intrínsecamente seguros son los únicos tipos en los que se puede trabajar mientras están activos en presencia de una atmósfera inflamable. El aparato de prueba deberá tener la clasificación correcta. Reemplace los componentes únicamente con piezas especificadas por el fabricante. Otras piezas pueden provocar la ignición del refrigerante en la atmósfera debido a una fuga.

#### 9. Cableado

Verifique que el cableado no esté sujeto a desgaste, corrosión, presión excesiva, vibración, bordes afilados o cualquier otro efecto ambiental adverso. La verificación también deberá tener en cuenta los efectos del envejecimiento o la vibración continua de fuentes como compresores o ventiladores.

#### 10. Detección de refrigerantes inflamables.

Bajo ninguna circunstancia se utilizarán fuentes potenciales de ignición en la búsqueda o detección de fugas de refrigerante. No se utilizará una antorcha de halogenuros (o cualquier otro detector que utilice una llama desnuda).

#### 11. Métodos de detección de fugas

Los siguientes métodos de detección de fugas se consideran aceptables para sistemas que contienen refrigerantes inflamables. Se utilizarán detectores de fugas electrónicos para detectar refrigerantes inflamables, pero es posible que la sensibilidad no sea adecuada o que sea necesario recalibrarla. (El equipo de detección debe calibrarse en un área libre de refrigerante). Asegúrese de que el detector no sea una fuente potencial de ignición y sea adecuado para el refrigerante utilizado. El equipo de detección de fugas se configurará en un porcentaje del LFL del refrigerante y

Se calibrará según el refrigerante empleado y se confirmará el porcentaje apropiado de gas (25 % como máximo). Los fluidos de detección de fugas son adecuados para su uso con la mayoría de los refrigerantes, pero el uso de detergentes

Se deben evitar los que contengan cloro, ya que el cloro puede reaccionar con el refrigerante y corroer las tuberías de cobre. Si se sospecha una fuga, se deberán eliminar/extinguir todas las llamas descubiertas. Si se encuentra una fuga de refrigerante que requiere soldadura fuerte, todo el refrigerante se recuperará del sistema o se aislará (mediante válvulas de cierre) en una parte del sistema alejada de la fuga. Luego se purgará nitrógeno libre de oxígeno (OFN) a través del sistema antes y durante el proceso de soldadura fuerte.

#### 12. Remoción y evacuación

Al irrumpir en el circuito frigorífico para realizar reparaciones o para cualquier otro fin, se utilizarán procedimientos convencionales. Sin embargo, es importante seguir las mejores prácticas ya que se tiene en cuenta la inflamabilidad. Se seguirá el siguiente procedimiento:

Retire el refrigerante; Purgar el circuito con gas inerte; Evacuar; Purgar nuevamente con gas inerte; Abra el circuito cortando o soldando.

La carga de refrigerante se recuperará en los cilindros de recuperación correctos. El sistema se lavará con OFN para que la unidad sea segura. Es posible que sea necesario repetir este proceso varias veces. aire comprimido o



no se utilizará oxígeno para esta tarea. El lavado se logrará rompiendo el vacío en el sistema con OFN y continuando llenando hasta alcanzar la presión de trabajo, luego venteando a la atmósfera y finalmente bajando al vacío. Este proceso se repetirá hasta que no haya refrigerante dentro del sistema. Cuando se utilice la carga final de OFN, el sistema deberá ventilarse a presión atmosférica para permitir que se realice el trabajo. Esta operación es absolutamente vital si se van a realizar operaciones de soldadura fuerte en las tuberías. Asegúrese de que la salida de la bomba de vacío no esté cerca de ninguna fuente de ignición y que haya ventilación disponible.

### 13. Procedimientos de carga

Además de los procedimientos de carga convencionales, se seguirán los siguientes requisitos. Asegúrese de que no se produzca contaminación de diferentes refrigerantes al utilizar el equipo de carga. Las mangueras o líneas serán lo más cortas posible para minimizar la cantidad de refrigerante que contienen.

Los cilindros se mantendrán en posición vertical.

Asegúrese de que el sistema de refrigeración esté conectado a tierra antes de cargarlo con refrigerante.

Etiquete el sistema cuando se complete la carga (si aún no lo ha hecho).

Se tendrá mucho cuidado de no llenar demasiado el sistema de refrigeración. Antes de recargar el sistema, se deberá realizar una prueba de presión con OFN. El sistema se someterá a una prueba de fugas al finalizar la carga pero antes de la puesta en servicio. Se realizará una prueba de fugas de seguimiento antes de abandonar el sitio.

### 14. Desmantelamiento

Antes de realizar este procedimiento es imprescindible que el técnico esté completamente familiarizado con el equipo y todos sus detalles. Se recomienda una buena práctica para recuperar todos los refrigerantes de forma segura.

Antes de realizar la tarea, se tomará una muestra de aceite y refrigerante en caso de que sea necesario un análisis antes de la reutilización del refrigerante recuperado. Es esencial que haya energía eléctrica disponible antes de comenzar la tarea.

a) Familiarícese con el equipo y su funcionamiento. b) Aislar eléctricamente el sistema. c) Antes de intentar el procedimiento, asegúrese de que: esté disponible equipo de manipulación mecánica, si es necesario, para manipular cilindros de refrigerante; todo el equipo de protección personal esté disponible y se esté utilizando correctamente; El proceso de recuperación es supervisado en todo momento por una persona competente; Los equipos y cilindros de recuperación cumplen con las normas apropiadas. d) Bombee el sistema de refrigerante, si es posible. e) Si no es posible lograr un vacío, haga un colector para que se pueda eliminar el refrigerante de varias partes del sistema. f) Asegúrese de que el cilindro esté situado en la báscula antes de que se realice la recuperación. g) Poner en marcha la máquina recuperadora y operarla de acuerdo con las instrucciones del fabricante. h) No llene demasiado los cilindros. (No más del 80 % del volumen de carga líquida). i) No exceder la presión máxima de trabajo del cilindro, ni siquiera temporalmente. j) Cuando los cilindros se hayan llenado correctamente y el proceso se haya completado, asegúrese de que los cilindros y el equipo se retiren del sitio rápidamente y que todas las válvulas de aislamiento del equipo estén cerradas. k) El refrigerante recuperado no se cargará a otro sistema de refrigeración a menos que haya sido limpiado y revisado.

### 15. Etiquetado

El equipo deberá estar etiquetado indicando que ha sido desmantelado y vaciado de refrigerante. La etiqueta deberá estar fechada y firmada. Asegúrese de que haya etiquetas en el equipo que indiquen que el equipo contiene refrigerante inflamable.

### 16. Recuperación

Al retirar refrigerante de un sistema, ya sea para realizar tareas de mantenimiento o desmantelamiento, se recomienda como buena práctica retirar todos los refrigerantes de forma segura. Al transferir refrigerante a cilindros, asegúrese de utilizar únicamente cilindros de recuperación de refrigerante adecuados. Asegúrese de que esté disponible la cantidad correcta de cilindros para mantener la carga total del sistema. Todos los cilindros que se utilizarán están designados para el refrigerante recuperado y etiquetados para ese refrigerante (es decir, cilindros especiales para la recuperación de refrigerante). Los cilindros deberán estar completos con válvula de alivio de presión y válvulas de cierre asociadas en buen estado de funcionamiento. Los cilindros de recuperación vacíos se evacúan y, si es posible, se enfrían antes

se produzca la recuperación. El equipo de recuperación deberá estar en buen estado de funcionamiento, con un conjunto de instrucciones relativas al equipo que se tiene a mano y deberá ser adecuado para la recuperación de refrigerantes inflamables. Además, se dispondrá de un juego de balanzas calibradas en buen estado de funcionamiento. Las mangueras deberán estar completas con acoplamientos de desconexión sin fugas y en buen estado. Antes de utilizar la máquina de recuperación, compruebe que funciona correctamente, que se ha mantenido adecuadamente y que todos los componentes eléctricos asociados están sellados para evitar la ignición en caso de fuga de refrigerante. El refrigerante recuperado deberá devolverse al proveedor de refrigerantes en el cilindro de recuperación correcto, y deberá tramitarse la correspondiente Nota de Transferencia de Residuos. No mezcle refrigerantes en las unidades de recuperación y especialmente en los cilindros. Si se van a retirar compresores o aceites de compresores, asegúrese de que han sido evacuados hasta un nivel aceptable para asegurarse de que no queda refrigerante inflamable dentro del lubricante. El proceso de evacuación se llevará a cabo antes de devolver el compresor a los proveedores. Para acelerar este proceso sólo se empleará el calentamiento eléctrico del cuerpo del compresor. Cuando se vacíe el aceite de un sistema, se hará de forma segura.

## Instrucciones de instalación

### Preparación

encuentra en la parte posterior del

#### NOTA:

Todas las ilustraciones del manual tienen únicamente fines explicativos. Su máquina puede ser ligeramente diferente. Prevalecerá la forma real. La unidad puede controlarse únicamente mediante el panel de control de la unidad o con el mando a distancia.

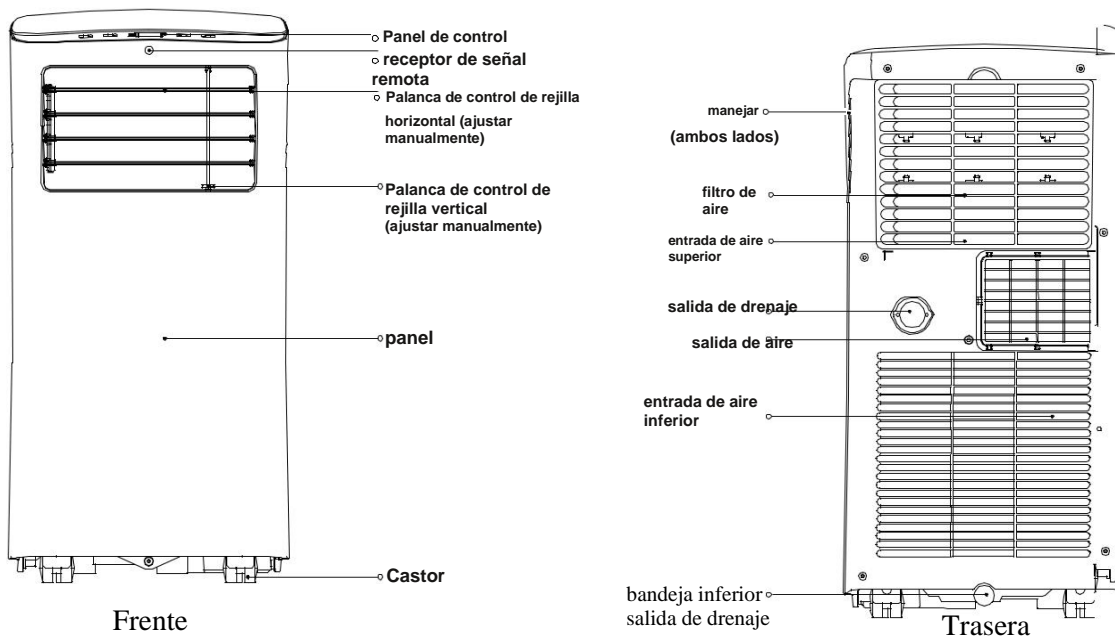

### Aviso de diseño

Para garantizar el rendimiento óptimo de nuestros productos, las especificaciones de diseño de la unidad y el control remoto están sujetas a cambios sin previo aviso.

## Temperatura ambiente recomendada para el funcionamiento de la unidad

MODO	Rango de temperatura
Fresco	17-35°C (62-95°F)
Seco	13-35°C (55-95°F)

## Instalación de la manguera de escape

La manguera de escape y el adaptador deben ser instalados o removidos de acuerdo con el modo de uso. Para el modo FRÍO o AUTO, el adaptador y el tubo de escape deben estar instalados. Para el modo VENTILADOR o SECO, el adaptador y el escape se pueden quitar opcionalmente.

## Elegir la ubicación adecuada

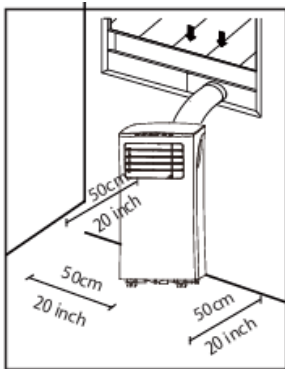

La ubicación de su instalación debe cumplir con los siguientes requisitos:  
-Asegúrese de instalar su unidad en una superficie plana para minimizar el ruido y la vibración.

-La unidad debe instalarse cerca de un enchufe con conexión a tierra y el drenaje de la bandeja de recolección (que se encuentra en la parte posterior de la unidad) debe ser accesible.

-La unidad debe ubicarse al menos a 20" de la pared más cercana para garantizar un aire acondicionado adecuado. La hoja de la rejilla horizontal debe estar al menos a 20" de distancia de los obstáculos.

-NO cubra las entradas, salidas o el receptor de señal remota de la unidad, ya que esto podría causar daños a la unidad.

## Recomendar instalación

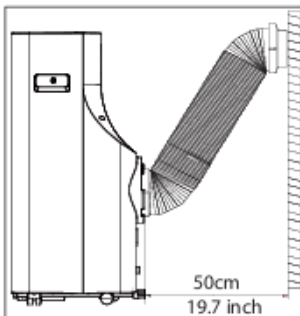

## Información de calificación energética

Recomendamos operar la unidad a una temperatura ambiente inferior a 95 °F con la manguera de escape extendida lo más corta posible y asegurándose de que el diámetro de la manguera de escape no esté bloqueado ni cubierto. Extender la manguera de escape más de 9' o bloquear el diámetro de la manguera de escape o cualquiera de las rejillas de ventilación de la unidad reducirá su eficiencia.

## Cómo mantenerse fresco con un nuevo aire acondicionado portátil

Debido a un nuevo procedimiento de prueba federal para acondicionadores de aire portátiles, es posible que note que las afirmaciones de capacidad de refrigeración en los envases de los acondicionadores de aire portátiles son significativamente más bajas que las de los modelos fabricados antes de 2017. Esto se debe a los cambios en el procedimiento de prueba, no a los acondicionadores de aire portátiles en sí.

¿Qué debo buscar primero al comprar un aire acondicionado portátil?

El aire acondicionado adecuado le ayuda a enfriar una habitación de manera eficiente. Una unidad de tamaño insuficiente no enfriará adecuadamente, mientras que una demasiado grande no eliminará suficiente humedad, dejando el aire con una sensación húmeda. Para encontrar el aire acondicionado adecuado, determine los pies cuadrados de la habitación que desea enfriar multiplicando el largo de la habitación por su ancho. También necesita conocer la clasificación BTU (Unidad térmica británica) del aire acondicionado, que indica la cantidad de calor que puede eliminar de una habitación. ¿Por qué la capacidad de enfriamiento es menor en los modelos más nuevos que en las unidades más antiguas? Este número significa más potencia de refrigeración para una habitación más grande. (Asegúrese de comparar sólo los modelos más nuevos entre sí; los modelos más antiguos pueden parecer tener una mayor capacidad, pero en realidad son iguales). Asegúrese de “calibrar” si su aire acondicionado portátil se colocará en una habitación muy soleada, en una cocina o en una habitación con techos altos. Una vez que haya encontrado la capacidad de enfriamiento adecuada para su habitación, puede buscar otras características.

¿Por qué la capacidad de enfriamiento es menor en los modelos más nuevos que en las unidades más antiguas?

Las regulaciones federales exigen que los fabricantes calculen la capacidad de enfriamiento basándose en un procedimiento de prueba específico, que se modificó este año. Los modelos fabricados antes de 2017 se probaron bajo un procedimiento diferente y la capacidad de enfriamiento se mide de manera diferente que en los modelos de años anteriores. Entonces, si bien los BTU pueden ser más bajos, la capacidad de enfriamiento real de los acondicionadores de aire no ha cambiado.

¿Qué es SACC?

SACC es el valor representativo de la capacidad de refrigeración ajustada estacionalmente, en Btu/h, según se determina de acuerdo con el procedimiento de prueba del DOE en el título 10 del Código de Regulaciones Federales (CFR) 430, subparte B, apéndice CC y los planes de muestreo aplicables.









DATOS TÉCNICOS	
Modelo	ARC-102CS
Modos operativos	aire acondicionado, ventilador o deshumidificador
Capacidad de refrigeración (SACC)	7000 BTU
Área de cobertura	300 pies cuadrados.
Capacidad deshumidificadora	68 pintas/día
Velocidad del ventilador	2 velocidades del ventilador (alta, baja)
Filtros	Filtro de carbón activado y prefiltro lavable
Rango de control del termostato	62° - 86°F
Temporizador	temporizador programable de 24 horas
Nivel de ruido	<51 dBA
Manguera extensible	59"
Longitud del kit de ventana	26,5"
Máximo	48"
Refrigerante	R32
Flujo de aire (a alta velocidad)	350 m3/h / 206 CFM
Consumo máximo de energía	1110W/ 9,8A
Fuente de alimentación	115 V/60 Hz
CEER   TCE	6,9   9.55
Dimensiones de la unidad	14" ancho x 14" profundidad x 28" alto
Dimensiones del paquete	15" ancho x 16" profundidad x 35" alto
Peso neto	53 libras
Peso bruto	62 libras

## Accesorios

Manguera de escape:	6.0" de diámetro
Conectores de manguera:	6.0" de diámetro
Kit de ventana:	6,5" ancho x 26,75" (mín.)/ 48" (máx.) largo

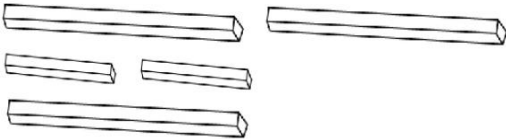
## Herramientas necesarias

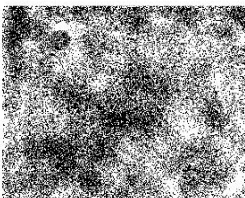
- Destornillador Philips mediano; -Cinta métrica o regla; -Cuchillo o tijeras;
- Sierra (opcional, para acortar el adaptador de ventana para ventanas estrechas)

IMAGEN DEL ACCESORIO	DESCRIPCIÓN DEL ACCESORIO	CANTIDAD
	Adaptador de manguera de escape a la unidad.	1 pieza
	Manguera de escape	1 pieza
	Adaptador de manguera de escape a la ventana.	1 pieza
	Kit de corredera para ventana	1 colocar
	Tapón de plástico transparente (el tapón está en la esquina superior del bolsa de plástico que contiene el manual de usuario)	1 pieza
	Sello de espuma A (adhesivo)	2 pieza
	Sello de espuma B (adhesivo)	2 pieza
	Sello de espuma C (no adhesivo)	1 pieza
	Soporte de seguridad con 2 tornillos.	1 colocar
	Manguera de drenaje	1 pieza
	Filtro de carbon activado	1 pieza
	Control remoto	1 pieza



**Botón de encendido**

Presione para encender y apagar el aire acondicionado.



**Botón de modo**

Presione para cambiar de modo  
 •Controla los 3 modos de función: FRÍO, VENTILADOR y SECO.



Nota: En el modo Enfriamiento o Seco, presione Modo durante 3 segundos para encender o apagar la función de Ventilador constante. Cuando la función está activada, la luz del ventilador constante se iluminará, lo que indica que el ventilador funcionará continuamente. Cuando la función está apagada, la luz del ventilador constante no se iluminará, lo que indica que el ventilador funcionará solo cuando el compresor esté funcionando.

**Botones arriba (+) y abajo (-)**

Ajusta la temperatura establecida (en incrementos de 1 °C/2 °F) o las horas del temporizador (0 – 24 horas).



- Esta unidad es capaz de mostrar la temperatura establecida en Fahrenheit o Celsius. Para convertir de uno a otro, mantenga presionados los botones Arriba y Abajo durante 3 segundos.

**Pantalla LED**

•En modo Frío: muestra la temperatura establecida en °C o °F y la configuración del temporizador AUTO.  
 •En los modos SECO y VENTILADOR únicamente: muestra la temperatura ambiente.



Luz indicadora de poder

Luz indicadora del modo temporizador (configurada sólo por control remoto)

**CÓDIGOS DE ERROR:**

- E1 - Error del sensor de temperatura ambiente
  - Desenchufe la unidad y reiniciela en 5 minutos.
- E2 - Error del sensor del evaporador
  - Desenchufe la unidad y reiniciela en 5 minutos.
- E3 - Error del sensor del condensador
  - Desenchufe la unidad y reiniciela en 5 minutos.
- E4 - Error del sensor del panel de visualización
  - Desenchufe la unidad y reiniciela en 5 minutos.
- P1 - Depósito de agua lleno
  - Drene el agua de la unidad

## **ADVERTENCIA: NUNCA OPERE EL AIRE ACONDICIONADO SIN EL FILTRO DE AIRE**

### **FILTROS DE AIRE**

#### **• Prefiltro**

Este aire acondicionado portátil viene con un prefiltro que elimina partículas grandes como polvo, pelo de mascotas y caspa. Este prefiltro se puede quitar para limpiarlo tirando del marco del filtro hacia atrás y hacia afuera. Este prefiltro es lavable y no necesita ser reemplazado.

#### **• Filtro de carbón activado (incluido)**

Este aire acondicionado portátil viene con un filtro de carbón activado que elimina el humo y otros olores. Este filtro debe reemplazarse cada 2 o 3 meses dependiendo del uso. Comuníquese con [support@whynter.com](mailto:support@whynter.com) para obtener información sobre ventas minoristas.

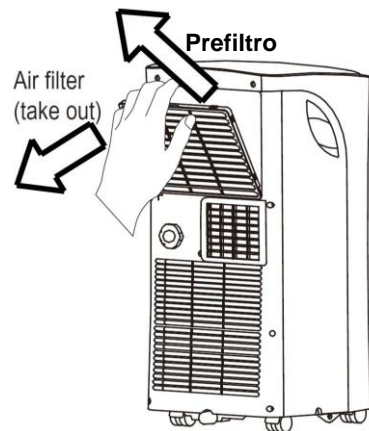

### **EL DRENAJE DEL AGUA**

La capacidad de deshumidificación de esta unidad es de 68 pintas por día. La función patentada de autoevaporación de la unidad ARC-102CS expulsa completamente toda la condensación automáticamente en la mayoría de los ambientes cuando la humedad es inferior al 70%. En áreas con más del 70 % de humedad, la función de autoevaporación aún puede expulsar aproximadamente el 98 % de la humedad y el 2 % restante de la humedad se recogerá en el tanque de agua del aire acondicionado.

Cuando el depósito de agua alcance su nivel máximo, la unidad emitirá un pitido 8 veces y la pantalla digital mostrará P1. Cuando la unidad muestra P1, todos los modos de operación se desactivarán temporalmente, mientras el ventilador funciona continuamente. El código P1 desaparecerá cuando el agua se drene por completo.

#### **• Drenaje continuo (Fig. 1a)**

Retire el tapón de drenaje superior de la parte posterior de la unidad e instale la manguera de drenaje. Coloque el extremo abierto de la manguera en un área de drenaje en dirección hacia abajo con gravedad. Se recomienda este método si se desea un funcionamiento ininterrumpido.

#### **• Drenaje manual (Fig. 1b)**

Mueva con cuidado la unidad a un lugar de drenaje, retire el tapón de drenaje inferior y deje que se drene el agua. Vuelva a colocar el tapón de drenaje y enchufe la unidad para reanudar el funcionamiento.

Figura 1a



Figura 1b



## UBICACIÓN

El aire acondicionado debe colocarse sobre una superficie dura y nivelada, lo suficientemente fuerte como para soportar la unidad. La unidad tiene ruedas y sólo debe rodarse sobre superficies lisas y planas. Tenga cuidado al rodar sobre superficies de alfombras. No intente hacer rodar la unidad sobre objetos. Nunca coloque obstáculos alrededor de la entrada o salida de aire y deje al menos 20" de espacio libre para un aire acondicionado eficiente.

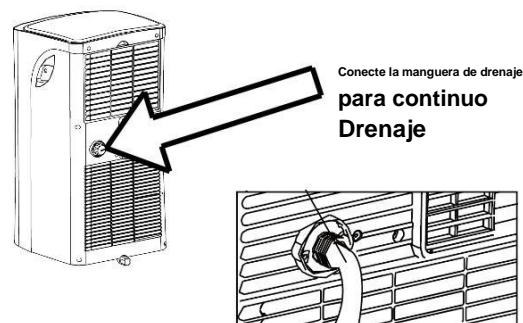
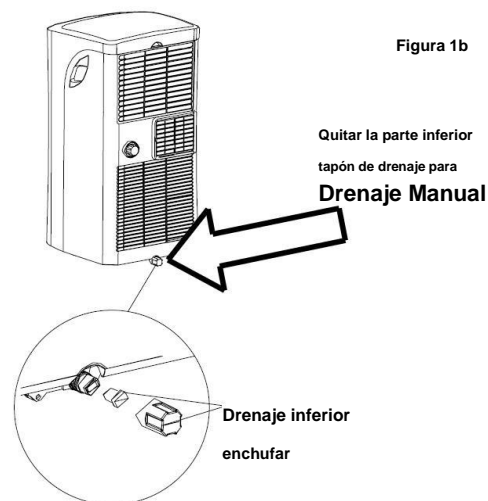
## INSTALACIÓN DE LA MANGUERA DE ESCAPE

Cuando utilice esta unidad de aire acondicionado, el aire caliente debe salir de la habitación para completar el intercambio de aire del condensador. Cuando la unidad está funcionando en modo SECO o VENTILADOR únicamente, la instalación de la manguera de escape es opcional.

1. Encaje el conector de la manguera a la unidad en un extremo de la manguera de escape y luego encaje el conector de la manguera a la ventana en el otro extremo de la manguera de escape. Ver figura 1
2. Alinee la pestaña del conector de la manguera con la parte posterior de la unidad y deslícela para instalarla. Ver figura 2.
3. Extienda la manguera únicamente hasta la longitud necesaria.

Figura 1



Figura 2



## INSTALACIÓN DEL KIT DE VENTANA

Cuando utilice esta unidad de aire acondicionado, el aire caliente debe salir de la habitación para completar el intercambio de aire del condensador. Cuando la unidad funciona en modo de solo ventilador, la instalación de la manguera de escape es opcional.

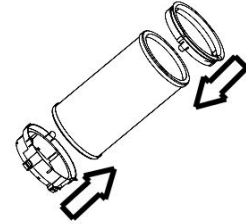
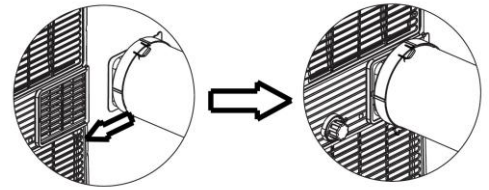
Su kit de ventana ha sido diseñado para adaptarse a la mayoría de las ventanas verticales y horizontales estándar.

Sin embargo, puede que sea necesario que modifique los procedimientos de instalación de su ventana. Consulte la Fig. 3a y la Fig. 3b. Si la abertura de su ventana es menor que la longitud mínima mencionada del kit deslizante de ventana, corte la barra deslizante con orificios para que se ajuste a la abertura de la ventana. Nunca corte los agujeros en la barra deslizante de la ventana.

NOTA: Cuando utilice el kit de ventana en una ventana o puerta corrediza, la ventana o puerta corrediza no se cerrará ni bloqueará correctamente. Es posible que se necesiten medidas de seguridad adicionales.

Las barras deslizantes de la ventana se pueden fijar con el tapón de plástico transparente. Figura 4.

Fig.3a

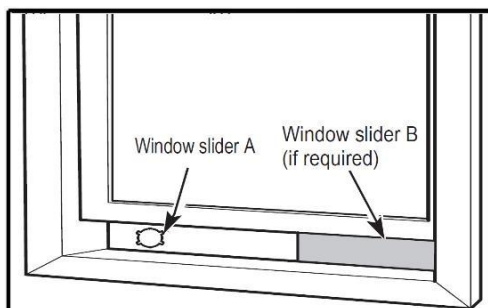

Fig.3b



Figura 4



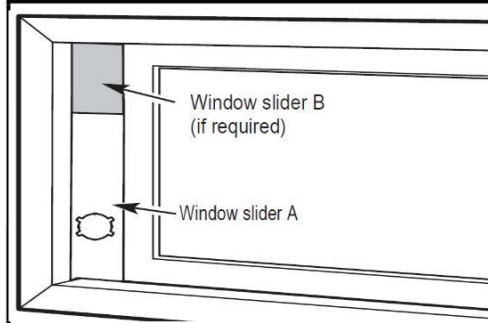
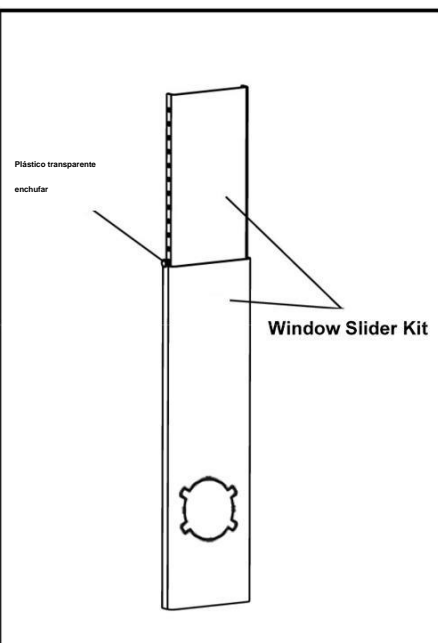

## INSTALACIÓN DEL KIT DE VENTANA EN UNA VENTANA DE DOBLE HUECO

1. Abra la ventana o puerta corrediza aproximadamente 5"

2. Corte el sello de espuma A y B (tipo adhesivo) a la longitud adecuada y fíjelo a la parte inferior de la ventana. Figura 5a.

3. Ajuste la longitud de las barras de la ventana al mismo largo y ancho de la abertura de la ventana. Corte la pieza de la ventana si es necesario para que se ajuste al largo de su ventana. Figura 5b.

4. Cierre la ventana con las barras deslizantes de la ventana. Para una instalación a largo plazo, puede atornillar el kit de ventana al marco de su ventana usando el soporte de seguridad. Figura 5c.

5. Corte el sello de espuma C (no adhesivo) a la medida necesaria y selle el espacio abierto entre el marco de la ventana superior y el marco de la ventana exterior. Se muestra en la figura 5d.

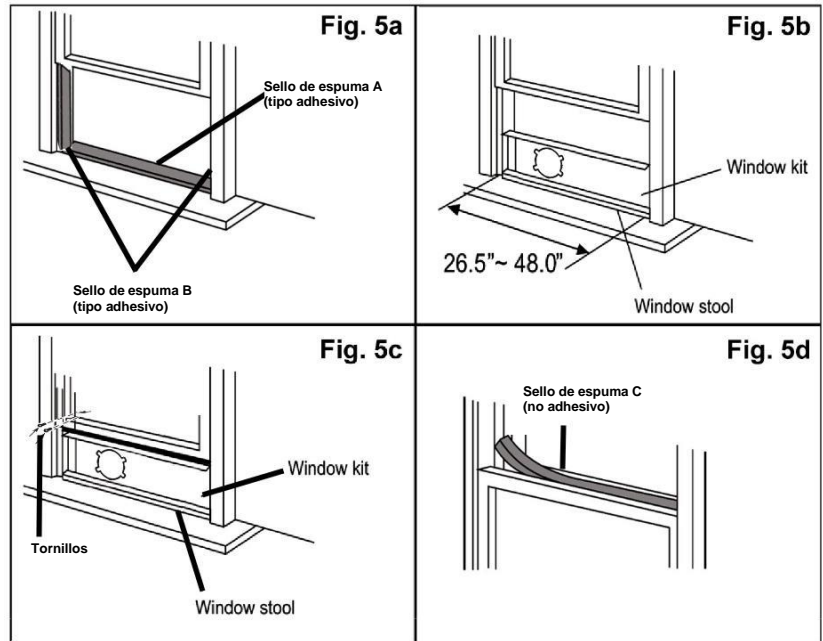

## INSTALACIÓN DEL KIT DE VENTANA EN VENTANA/PUERTA CORREDERA

1. Abra la ventana o puerta corrediza aproximadamente 5"

2. Corte el sello de espuma (tipo adhesivo) a la longitud adecuada y fíjelo a la parte inferior de la puerta/ventana. Figura 6a.

3. Ajuste la longitud de las barras de la ventana al mismo largo y ancho que la abertura de la ventana. Corte la pieza de la ventana si es necesario para que se ajuste al largo de su ventana. Figura 6b.

4. Cierre la puerta/ventana con las barras deslizantes de la ventana. Para una instalación a largo plazo, puede atornillar el kit de ventana al marco de su ventana usando el soporte de seguridad. Figura 6c.

5. Corte la junta de espuma C (no adhesiva) a la medida necesaria y selle el espacio abierto entre el marco de la ventana superior y el marco de la ventana exterior. Mostrar en la Fig. 6d.

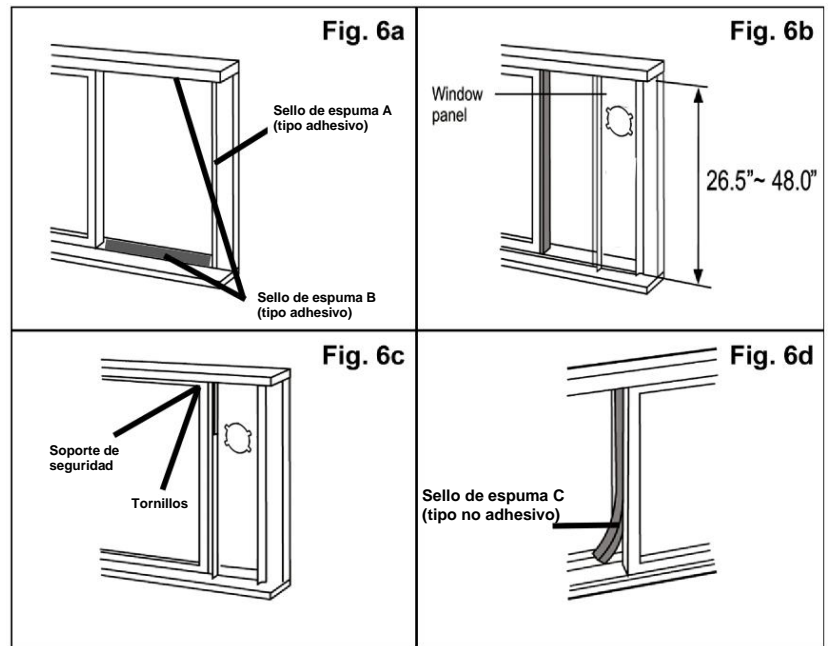

## INSTALACIÓN DEL ESCAPE AL KIT DE VENTANA VENTANA/PUERTA

1. Asegúrese de que el kit deslizante de ventana esté instalado de forma segura.
2. Mueva la unidad a la ventana, extienda la manguera, alinee el conector de la manguera y encájelo en el kit de ventana.

### **ANTES DE UTILIZAR SU APARATO**

- Retire el embalaje exterior e interior.
- Antes de conectar el aparato a la fuente de alimentación, déjelo en posición vertical durante aproximadamente 4 horas. Esto reducirá la posibilidad de un mal funcionamiento en el sistema de enfriamiento debido a la manipulación durante el transporte.

### **ENCENDIDO/APAGADO DEL AIRE ACONDICIONADO**

El aparato se puede encender o apagar presionando el botón POWER en el panel de control o el botón ON/OFF en el control remoto.

### **MODO DE ENFRIAMIENTO**

En este modo, el aire acondicionado enfría y deshumidifica la habitación. Para activar este modo de función, presione el botón MODE hasta que se encienda la luz indicadora COOL. Cuando se configura el modo de enfriamiento, el compresor arrancará en aproximadamente 3 minutos. En el modo de enfriamiento, el aire caliente sale por el puerto de escape exterior y se debe conectar la manguera de escape para expulsar el aire caliente.

El rango de ajuste de temperatura de este aire acondicionado es de 62°F / 17°C a 86°F / 30°C. Para configurar la temperatura, presione los botones + o -. Este aire acondicionado tiene un colchón de temperatura de 5°F que, si la temperatura establecida está dentro de los 5°F de la temperatura ambiente, la unidad funciona en modo de solo ventilador. Esto ahorra energía y prolonga la vida útil del compresor del aire acondicionado.

Para configurar la velocidad del ventilador, presione el botón FAN en el control remoto. En modo refrigeración, la diferencia de nivel de ruido entre las 2 velocidades del ventilador no se nota mucho cuando el compresor está encendido.

### **MODO SECO (DESHUMIDIFICACIÓN) SÓLO**

En este modo, el aire acondicionado solo deshumidifica la habitación, el compresor se activará de forma intermitente dependiendo de la temperatura ambiente y la velocidad del ventilador se configurará en BAJA. Para activar este modo de función, presione el botón MODE hasta que se muestre la luz indicadora DRY. Tenga en cuenta que al cambiar el modo de función, habrá un tiempo de transición de aproximadamente 3 minutos. En el modo de deshumidificación, no es necesario ventilar la manguera de escape. Si se ventila la manguera de escape, la habitación se enfriará a medida que se deshumidifique. Para evitar el enfriamiento, retire la manguera de escape del kit de ventana y permita que el aire caliente de la parte trasera vuelva a circular hacia la habitación. Si la temperatura ambiente es superior a 77 °F, se puede ajustar la velocidad del ventilador. Si la temperatura ambiente es inferior a 77 °F, la velocidad del ventilador se establece en Bajo.

NOTA: Cuando se utiliza el modo deshumidificador, no es necesario ventilar la manguera de escape hacia el exterior. Si se ventila, el aire caliente sale al exterior y puede producirse un enfriamiento dentro de la habitación. Además, si la manguera de escape no está ventilada, es posible que la unidad requiera un drenaje más frecuente. Además, el aire acondicionado no tiene higrostatato en el que se pueda establecer un nivel de humedad específico.

### **MODO SÓLO VENTILADOR**

En este modo, sólo el ventilador del aire acondicionado funciona y hace circular el aire en la habitación. Para activar este modo de función, presione el botón MODE hasta que se encienda la luz indicadora FAN. En este modo de función, no se puede configurar la temperatura. Cambiar la velocidad del ventilador requiere el uso del control remoto.

El modo Solo ventilador no requiere el uso de la manguera de escape.

## **FUNCIÓN TEMPORIZADOR (ENCENDIDO/APAGADO RETARDADO)**

Este modo de función permite un encendido retardado o un apagado retardado del aire acondicionado. El retraso de tiempo (horas) se puede configurar, habilitar y deshabilitar.

### **AJUSTE DEL TEMPORIZADOR DE APAGADO**

Con el aire acondicionado funcionando en cualquier modo de función, presione el botón TIMER. Se encenderá la luz TIMER OFF. Luego configure las horas de retardo de apagado deseadas presionando los botones ARRIBA y ABAJO. Los incrementos de tiempo son de 0,5 horas hasta 10 horas, seguidos de incrementos de 1 hora hasta 24 horas. Una vez transcurrido el tiempo de retardo configurado, el aire acondicionado se apaga. Para cancelar la función de apagado retardado, apague el aire acondicionado o ajuste la configuración de tiempo a 0,0.

### **CONFIGURACIÓN DEL TEMPORIZADOR DE ENCENDIDO RETARDADO**

Con el aire acondicionado apagado, presione el botón TIMER. Se encenderá la luz TIMER ON. Luego configure las horas de retardo de encendido deseadas presionando los botones ARRIBA y ABAJO. Los incrementos de tiempo van desde 0,5 horas hasta 10 horas, seguidos de incrementos de 1 hora hasta 24 horas. Cuando ha transcurrido el tiempo de retardo configurado, el aire acondicionado se enciende. Para cancelar la función de encendido retardado, encienda el aire acondicionado o ajuste la configuración del tiempo a 0,0.

### **MODO DE SUEÑO**

En este modo, el aire acondicionado aumenta gradualmente la temperatura establecida en el modo de refrigeración, disminuye el nivel de ruido y conserva energía. En el modo de suspensión y enfriamiento, la temperatura establecida aumenta 1°C/2°F en los primeros 30 minutos. Luego, la temperatura aumentará otro 1°C/2°F después de 30 minutos adicionales. Esta nueva temperatura permanecerá igual durante 7 horas. Para activar este modo de función, presione el botón SLEEP hasta que se encienda la luz indicadora SLEEP.

### **REINICIO AUTOMÁTICO**

En caso de un corte de energía, el aire acondicionado se reinicia en el modo de función y la configuración previamente establecidos cuando se restablece la energía.

### **CONTROLAR LA DIRECCIÓN DEL FLUJO DE AIRE**

Las rejillas se pueden controlar en una dirección fija. Para configurar las rejillas en un ángulo o dirección fijos, ajústelas manualmente al ángulo deseado.

### **NIVEL DE RUIDO**

Los aires acondicionados portátiles pueden emitir sonidos que no le resultan familiares. Los sonidos que se enumeran a continuación son normales. El ruido que se refleja en superficies duras, como el suelo o la pared, puede hacer que los sonidos parezcan más fuertes de lo que realmente son.

- El compresor puede emitir un sonido pulsante o agudo.
- El agua que corre desde el evaporador al tanque de agua puede producir un sonido de salpicadura.
- El refrigerante que fluye puede producir un gorgoteo.
- El sonido del ventilador puede provenir de las salidas de aire delanteras y traseras.

### **BLOQUEO DEL COMPRESOR**

Este aire acondicionado portátil está optimizado para funcionar a una temperatura ambiente de 64 °F a 90 °F. El circuito del compresor tiene un inicio retardado automático de 3 minutos si la unidad se apaga y enciende rápidamente. Esto evita el sobrecalentamiento del compresor y un posible disparo del disyuntor.

### **FUNCIÓN DE ATAJO**

Presione este botón cuando el control remoto esté encendido y el sistema volverá automáticamente a la configuración anterior, incluido el modo de funcionamiento, la configuración de temperatura, el nivel de velocidad del ventilador y la función de suspensión (si está activada). Si se presiona el botón de acceso directo durante más de 2 segundos, el sistema almacenará automáticamente la configuración de operación actual, incluido el modo de operación, la configuración de temperatura, el nivel de velocidad del ventilador y la función de suspensión (si está activada).

## Control remoto

- Otros aparatos en la misma habitación controlados por un mando a distancia (TV, radio, equipo de música, etc.), pueden causar interferencias.
- Las lámparas electrónicas y fluorescentes pueden interferir con las transmisiones de señales entre el control remoto y el aire acondicionado.
- Retire las baterías si el control remoto no se utiliza durante períodos prolongados.

## INSTALACIÓN DE BATERÍAS

Para insertar las pilas, abra la tapa situada en la parte posterior del mando a distancia deslizando si está apagada. Respete estrictamente los signos de polaridad en la parte inferior del alojamiento de las baterías, cierre la tapa una vez que se hayan insertado las baterías.

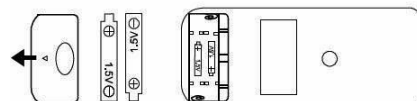

- Utilice únicamente dos pilas secas LR03 AAA de 1,5 V (incluidas) en el control remoto
- Cambie siempre ambas baterías al mismo tiempo.

	INDICADOR	FUNCION	
	1 – Indicador de modo	Muestra el modo seleccionado actualmente (Auto, Frío, Seco o Ventilador)	
	2 – Indicador de transmisión	Aparece cuando el control remoto envía señal a la unidad	
	3 – Pantalla ENCENDIDO/APAGADO	Aparece cuando la unidad está encendida y desaparece cuando está apagada.	
	4 – Indicador de temporizador encendido	Aparece cuando se establece TIMER ON	
	5 – Indicador de apagado del temporizador	Aparece cuando se configura TIMER OFF	
	6 – Indicador de batería	Muestra el estado de duración de la batería.	
	7 – Temperatura / Temporizador mostrar	Muestra la temperatura establecida de forma predeterminada o la configuración del temporizador cuando se utilizan las funciones TIMER ON/OFF	
	8 – Pantalla de suspensión	Aparece cuando la función SLEEP está activada	
	9 – Ventana de visualización	Muestra todas las configuraciones activas	
	10 – Visualización de velocidad del ventilador	Muestra la velocidad del ventilador seleccionada. Esta pantalla está en blanco cuando se configura en velocidad AUTO.	
	BOTONES		FUNCION
	11 – Botón de encendido/apagado	Enciende y apaga la unidad	
	12 – Botón de modo	Controla los 4 modos de función: Auto, Cool, Dry y Fan	
	13 – Botón de velocidad del ventilador	Controla las velocidades del ventilador: Alta, Baja	
	14 – Botón de suspensión	Habilita el modo de suspensión	
	15 – Botón de pantalla LED	Enciende y apaga la luz de la pantalla.	
	16 – Botón arriba	Aumenta la temperatura/tiempo establecidos	
	17 – Botón Abajo	Disminuye la temperatura/tiempo establecidos	
	18 – Botón de acceso directo	Restaurar la configuración actual o reanudar configuraciones anteriores	
	19 – Botón de encendido del temporizador	Habilita el temporizador encendido	
20 – Botón de apagado del temporizador	Habilita el temporizador apagado		
21 – Botón SHORT CUT			

# Mantenimiento

## Precauciones de seguridad

- Desenchufe siempre la unidad antes de limpiarla o realizarle mantenimiento.
- NO utilice líquidos o productos químicos inflamables para limpiar la unidad.
- NO lave la unidad con agua corriente. Hacerlo causa peligro eléctrico.
- NO opere la máquina si la fuente de alimentación se dañó durante la limpieza. Un cable de alimentación dañado debe reemplazarse por un cable nuevo del fabricante.

## Limpieza del filtro de aire

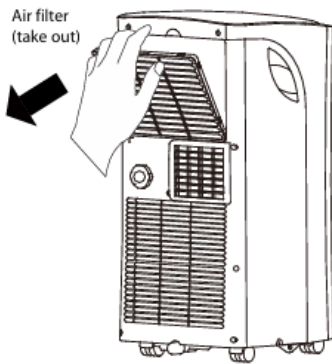

Retire el filtro de aire



### PRECAUCIÓN

NO opere la unidad sin filtro porque la suciedad y la pelusa la obstruirán y reducirán el rendimiento.

#### Consejos de mantenimiento

- Asegúrese de limpiar el filtro de aire cada 2 semanas para un rendimiento óptimo.
- La bandeja de recogida de agua se debe drenar inmediatamente después de que se produzca el error P1 y antes del almacenamiento para evitar que se forme moho.
- En hogares con animales, deberá limpiar periódicamente la parrilla para evitar el bloqueo del flujo de aire debido al pelo de los animales.

## Limpieza de la unidad

Limpie la unidad con un paño húmedo sin pelusa y un detergente suave. Seque la unidad con un paño seco y sin pelusa.

## Guarde la unidad cuando no esté en uso

- Drene la bandeja de recolección de agua de la unidad de acuerdo con las instrucciones de la siguiente sección.
- Haga funcionar el aparato en modo VENTILADOR durante 12 horas en una habitación cálida para secarlo y evitar que se forme moho.
- Apague el aparato y desenchúfelo.
- Limpie el filtro de aire según las instrucciones del apartado anterior. Vuelva a instalar el filtro limpio y seco antes de guardarlo.
- Retire las pilas del mando a distancia.

NOTA: Asegúrese de guardar la unidad en un lugar fresco y oscuro. La exposición a la luz solar directa o al calor extremo puede acortar la vida útil de la unidad.

NOTA: El gabinete y el frente se pueden quitar el polvo con un paño sin aceite o lavar con un paño humedecido en una solución de agua tibia y un detergente lavavajillas líquido suave. Enjuague bien y seque. Nunca utilice limpiadores fuertes, ceras o abrillantadores en el frente del gabinete. Asegúrese de escurrir el exceso de agua del paño antes de limpiar los controles. El exceso de agua dentro o alrededor de los controles puede causar daños a la unidad.

## Consejos para solucionar problemas

Muchos problemas comunes de los aires acondicionados portátiles se resuelven fácilmente. Pruebe las sugerencias de solución de problemas a continuación para ver si los problemas se pueden resolver antes de tener que comunicarse con el departamento de servicio.

Problema	Posibles causas	Soluciones
El aire acondicionado portátil no enciende.	<ul style="list-style-type: none"> <li>• Fallo/corte de suministro eléctrico</li> <li>• Se ha disparado el interruptor automático, el fusible de línea o el disyuntor</li> <li>• La tensión de alimentación es demasiado baja</li> <li>• El cable de alimentación está dañado</li> <li>• El enchufe de alimentación L.C.D.I. de la unidad está disparado</li> <li>• El depósito interno de agua está lleno y aparece "P1" en la pantalla</li> </ul>	<ul style="list-style-type: none"> <li>• Restablecer el suministro eléctrico</li> <li>• Accione el interruptor / cambie el fusible / vuelva a conectar el disyuntor. También tenga en cuenta que puede tener demasiados aparatos consumiendo energía en un circuito, puede que tenga que mover los otros aparatos a otro circuito</li> <li>• Traslade el aparato a otro circuito con el voltaje correcto.</li> <li>• Llame al servicio técnico. Sólo el personal autorizado debe sustituir el cable de alimentación o el enchufe dañados.</li> <li>• Pulse el botón Reset del enchufe de alimentación L.C.D.I.</li> <li>• Drene el agua del acondicionador de aire</li> <li>• Posible conexión interna suelta. Póngase en contacto con el servicio técnico de Whynter.</li> </ul>
El aparato se enciende pero el no se enciende (el ventilador funciona pero el aparato no enfría)	<ul style="list-style-type: none"> <li>• La temperatura ambiente está fuera de las tolerancias de funcionamiento de la unidad</li> <li>• El modo refrigeración no está activado</li> <li>• El compresor aún no se ha encendido debido a su retardo de tiempo</li> <li>• La temperatura ajustada es demasiado alta</li> <li>• El depósito interno de agua está lleno y aparece "P1" en la pantalla.</li> </ul>	<ul style="list-style-type: none"> <li>• Esta unidad está diseñada para funcionar a temperaturas ambiente de 63°F a 90°F</li> <li>• Pulse el botón MODE hasta que la luz COOL aparezca en la pantalla</li> <li>• Deje que el compresor se encienda durante 3 minutos después de haber seleccionado el modo Enfriar</li> <li>• Ajuste el aire acondicionado a una temperatura más baja. Se recomienda ajustar la temperatura a por lo menos 5°F de la temperatura ambiente</li> <li>• Drene manualmente el agua retirando el tapón de drenaje o permita que la unidad drene el agua por sí misma haciendo funcionar el modo de sólo ventilador. Entonces se reanuda la refrigeración</li> <li>• Posible conexión interna suelta. Póngase en contacto con Whynter para obtener servicio técnico</li> </ul>
El aire que sale de la unidad no está muy frío, o el flujo de aire es débil	<ul style="list-style-type: none"> <li>• Los filtros están sucios u obstruidos</li> <li>• La entrada o salida de aire está obstruida</li> <li>• La unidad está en modo SECO o VENTILADOR</li> <li>• La unidad está ajustada a una velocidad de ventilador baja</li> </ul>	<ul style="list-style-type: none"> <li>• Limpiar los filtros de aire</li> <li>• Asegúrese de que hay al menos 20" de espacio libre desde la entrada de aire. Haga que la longitud de la manguera de escape sea lo más corta posible</li> <li>• Ajuste la unidad al modo de refrigeración</li> <li>• Ajuste la unidad a una velocidad de ventilador más alta</li> </ul>

## Consejos para solucionar problemas

Muchos problemas comunes de los aires acondicionados portátiles se resuelven fácilmente. Pruebe las sugerencias de solución de problemas a continuación para ver si los problemas se pueden resolver antes de tener que comunicarse con el departamento de servicio.

<b>Problema</b>	<b>Posibles causas</b>	<b>Soluciones</b>
La unidad ha funcionado durante mucho tiempo, pero la habitación no está lo suficientemente fría	<ul style="list-style-type: none"><li>• Las ventanas o puertas están abiertas</li><li>• Hay demasiada gente en la habitación</li><li>• Hay luz solar directa en la habitación</li><li>• La sala es una cocina o tiene muchos electrodomésticos que producen calor</li><li>• Hay un servidor en la sala</li><li>• La sala es demasiado grande</li></ul>	<ul style="list-style-type: none"><li>• Cierre todas las ventanas y puertas</li><li>• Es posible que necesite refrigeración adicional u otro aparato de aire acondicionado</li><li>• Cierre las cortinas o persianas e intente minimizar la entrada directa de luz solar en la habitación.</li><li>• Es posible que necesite refrigeración adicional u otro aparato de aire acondicionado.</li></ul>
La unidad es muy ruidosa	<ul style="list-style-type: none"><li>• La unidad no está nivelada</li><li>• La superficie debajo de la unidad es irregular</li><li>• Baja tensión de alimentación</li></ul>	<ul style="list-style-type: none"><li>• Asegúrese de que la unidad se encuentra sobre una superficie dura, nivelada y estable</li><li>• Mueva la unidad a un lugar con un suelo nivelado y duro</li><li>• Asegúrese de que la toma de pared y soporte el consumo de energía requerido del acondicionador de aire y no utilice un cable de extensión</li></ul>
La unidad pierde agua	<ul style="list-style-type: none"><li>• La unidad está inclinada o no está nivelada</li><li>• El depósito de agua está lleno</li></ul>	<ul style="list-style-type: none"><li>• Asegúrese de que la unidad está nivelada</li><li>• Vacíe el agua del tapón de vaciado situado en la parte posterior del acondicionador de aire</li></ul>
No se puede cambiar la velocidad del ventilador	<ul style="list-style-type: none"><li>• Las diferencias de velocidad del ventilador no son muy notables perceptibles</li></ul>	<ul style="list-style-type: none"><li>• La diferencia de velocidad del ventilador no es muy notable cuando el compresor está encendido. Pruebe a poner la unidad en modo Solo ventilador, debería poder oír la diferencia entre los ajustes de velocidad alta y baja del ventilador.</li></ul>

El diseño y las especificaciones están sujetos a cambios sin previo aviso para mejorar el producto. Consulte con la agencia de ventas o el fabricante para obtener más detalles. Cualquier actualización del manual se cargará en el sitio web del servicio; verifique la última versión.

# **GARANTÍA LIMITADA DE UN AÑO Y TRES AÑOS**

## **GARANTÍA DEL COMPRESOR**

Este producto WHYNTER está garantizado al propietario original, comprado a un distribuidor autorizado de Whynter dentro de los 48 estados continentales de EE. UU., por un año a partir de la fecha de compra original contra defectos de material y mano de obra en condiciones de uso residencial normal. Si su producto WHYNTER resulta defectuoso dentro de un año a partir de la fecha de compra, comuníquese con el equipo de atención al cliente de Whynter con el número de serie y el comprobante de compra para realizar un reclamo de garantía. Se debe emitir un número de Autorización de devolución antes de devolver cualquier pieza o producto. Se rechazarán las piezas o productos recibidos sin un número de autorización de devolución emitido por Whynter. Según esta garantía, Whynter reparará o reemplazará cualquier pieza que se encuentre defectuosa con piezas nuevas o remanufacturadas o cambiará el producto defectuoso por un producto nuevo, reacondicionado o remanufacturado a nuestra discreción. Todos los productos y piezas defectuosos cubiertos por esta garantía serán reparados o reemplazados por correo al Centro de servicio de Whynter. Esta garantía no es transferible. Después del vencimiento de la garantía, el costo de la mano de obra y las piezas será responsabilidad del propietario original.

El compresor de los acondicionadores de aire portátiles tiene una garantía de dos años adicionales después de que expire la garantía limitada de un año a partir de la fecha de compra.

Whynter paga por adelantado el flete de devolución dentro de los dos meses posteriores a la compra. Después de dos meses a un año, el cliente será responsable del costo del flete de devolución al Centro de servicio de Whynter. Empaque el producto con cuidado en su embalaje original para evitar daños durante el transporte. Whynter no es responsable de los daños resultantes del mal manejo del transportista o del embalaje inadecuado. Conserve la caja y los materiales de embalaje originales.

### **ESTA GARANTÍA NO CUBRE:**

- Casos fortuitos, como incendios, inundaciones, huracanes, terremotos y tornados.
- Suministro de energía inadecuado, como sobretensión, bajo voltaje, cableado doméstico defectuoso o fusibles inadecuados.
- Uso en aplicaciones comerciales o industriales.
- Daño, accidental o de otro tipo, al producto mientras se encuentra en posesión de un consumidor que no sea causado por un defecto de material o mano de obra.
- Daños causados por mal uso por parte del consumidor, manipulación, falta de mantenimiento o incumplimiento de las disposiciones de cuidado y manejo especial contenidas en las instrucciones.
- Daños en el acabado de la caja u otras partes de apariencia causados por el desgaste.
- Daños causados por reparaciones o alteraciones del producto realizadas por cualquier persona distinta a la autorizada por el fabricante. Costo de retiro, reemplazo de embalaje, flete y seguro para el servicio de garantía.
- Productos vendidos TAL CUAL o de un revendedor no autorizado. Productos a los que se les han eliminado o desfigurados sus números de serie.

### **RENUNCIA DE GARANTÍAS IMPLÍCITAS; LIMITACIÓN DE RECURSOS**

*EL ÚNICO Y EXCLUSIVO RECURSO DEL CLIENTE BAJO ESTA GARANTÍA LIMITADA SERÁ LA REPARACIÓN O EL REEMPLAZO DEL PRODUCTO SEGÚN LO ESTIPULADO AQUÍ. LAS RECLAMACIONES BASADAS EN GARANTÍAS IMPLÍCITAS, INCLUYENDO GARANTÍAS DE COMERCIALIZACIÓN O IDONEIDAD PARA UN PROPÓSITO PARTICULAR, ESTÁN LIMITADAS A UN AÑO O EL PERÍODO MÁS CORTO PERMITIDO POR LA LEY, PERO NO MENOS DE UN AÑO. WHYNTER NO SERÁ RESPONSABLE POR DAÑOS CONSECUCIONALES O INCIDENTALES, COMO DAÑOS A LA PROPIEDAD Y GASTOS INCIDENTALES QUE RESULTEN DE CUALQUIER INCUMPLIMIENTO DE ESTA GARANTÍA LIMITADA ESCRITA O CUALQUIER GARANTÍA IMPLÍCITA. ALGUNOS ESTADOS Y PROVINCIAS NO PERMITEN LA EXCLUSIÓN O LIMITACIÓN DE DAÑOS INCIDENTALES O CONSECUCIONALES, NI LIMITACIONES EN LA DURACIÓN DE LAS GARANTÍAS IMPLÍCITAS, POR LO QUE ESTAS LIMITACIONES O EXCLUSIONES PUEDEN NO APLICARSE EN SU CASO. ESTA GARANTÍA ESCRITA LE OTORGA DERECHOS LEGALES ESPECÍFICOS. USTED TAMBIÉN PUEDE TENER OTROS DERECHOS QUE VARÍAN DE ESTADO A ESTADO.*

La garantía, el contenido del producto y las especificaciones están sujetos a cambios en cualquier momento sin previo aviso; Consulte [www.whynter.com](http://www.whynter.com) para obtener la información más actualizada..

**Para registrar su garantía, visite [www.whynter.com](http://www.whynter.com) y complete el Registro de garantía en línea. forma. Asegúrese de incluir una copia de su factura de compra.**

Para obtener servicio o información, comuníquese con Whynter LLC por correo electrónico a [support@whynter.com](mailto:support@whynter.com) o llame **866-WHYNTER (866-949-6837).**

El contenido y las especificaciones del producto pueden cambiar sin previo aviso.

Derechos de autor © 2023 Whynter LLC

**WWW.WHYNTER.COM**